

# Nouveau Ford Puma<sup>®</sup>

Ford



Année modèle 2025.50MY  
Tarif au 3 décembre 2024



Consommations combinées WLTP (l/100 km) : 5,4 - 6,0.

Tarif maximum TTC au 03/12/2024 (2025.50MY) - Type 03-24

	1.0 EcoBoost Hybrid 155 ch PowerShift (mHEV)	1.0 EcoBoost Hybrid 155 ch PowerShift (mHEV)	1.0 EcoBoost Hybrid 155 ch PowerShift (mHEV)	1.0 EcoBoost Hybrid 155 ch PowerShift (mHEV)	1.0 EcoBoost Hybrid 170 ch PowerShift (mHEV)
	<b>30 090 €</b>	<b>32 240 €</b>	<b>31 590 €</b>	<b>33 590 €</b>	<b>38 290 €</b>
+ 1 000 €	1.0 EcoBoost Hybrid 125 ch PowerShift (mHEV) <b>29 090 €</b>	1.0 EcoBoost Hybrid 125 ch PowerShift (mHEV) <b>31 240 €</b>	1.0 EcoBoost Hybrid 125 ch PowerShift (mHEV) <b>30 590 €</b>	1.0 EcoBoost Hybrid 125 ch PowerShift (mHEV) <b>32 590 €</b>	
+ 1 600 €	1.0 EcoBoost Hybrid 125 ch S&S (mHEV) BVM6 <b>27 490 €</b>	1.0 EcoBoost Hybrid 125 ch S&S (mHEV) BVM6 <b>29 640 €</b>	1.0 EcoBoost Hybrid 125 ch S&S (mHEV) BVM6 <b>28 990 €</b>	1.0 EcoBoost Hybrid 125 ch S&S (mHEV) BVM6 <b>30 990 €</b>	
	<b>TITANIUM</b> Principaux équipements	<b>TITANIUM BUSINESS</b> = Titanium +	<b>ST-LINE</b> = Titanium +	<b>ST-LINE X</b> = ST-Line +	<b>ST</b> = ST-Line X +
	<b>ÉQUIPEMENTS EXTÉRIEURS</b> •Rétroviseurs extérieurs électriques, chauffants, avec répétiteur de clignotant et coque couleur carrosserie •Projecteurs LED avec feux de jour et commutateur de feux de route automatique •Vitres arrière surteintées •Grille de calandre active •Arches de roue Gris Anthracite •Jupes latérales Gris Anthracite	<b>CONFORT INTÉRIEUR</b> •Pack Confort 1 - Hayon mains libres 2 - Rétroviseurs extérieurs électriques chauffants, rabattables électriquement avec répétiteur de clignotant intégré et éclairage d'approche 3 - Siège passager réglable en hauteur 4 - Accès et démarrage mains libres 5 - Recharge smartphone sans fil	<b>ÉQUIPEMENTS EXTÉRIEURS</b> •Kit carrosserie ST-Line (bouclier avant Sport et diffuseur arrière) •Arches de roue couleur carrosserie •Jupes latérales couleur carrosserie	<b>ÉQUIPEMENTS EXTÉRIEURS</b> •Écrous antivol •Becquet Sport	<b>ÉQUIPEMENTS EXTÉRIEURS</b> •Kit carrosserie ST avec grille de calandre ST •Becquet Sport •Rétroviseurs extérieurs couleur carrosserie, électriques, chauffants, rabattables électriquement avec répétiteur de clignotant et projection du logo en éclairage d'accueil •Projecteurs Dynamic Matrix LED avec éclairage intelligent •Disques de frein avant et arrière •Badge ST •Double canule d'échappement chromée •Étriers de frein rouges
	<b>CONFORT INTÉRIEUR</b> •MegaBox® (compartment de rangement sous le plancher du coffre) •Rétroviseur intérieur électrochrome •Air conditionné automatique •Capteur de pluie •Caméra de recul et capteurs de stationnement arrière •Kit de réparation des pneumatiques •Tissu noir et gris avec surpiqûres grises	<b>SÉCURITÉ ET AIDES À LA CONDUITE</b> •Roue de secours galette •Pack Assistance Avancée 1 - Régulateur adaptatif (intelligent sur PowerShift) avec assistant de maintien dans la voie (et centrage dans la voie avec fonction Stop & Go sur PowerShift) et lecture avancée des panneaux de signalisation 2 - Surveillance des angles morts avec alerte de véhicule en approche 3 - Caméra 360° et radars de stationnement avant 4 - Assistant pré-collision avec assistant de pré-collision aux intersections 5 - Assistant au freinage d'urgence en marche arrière	<b>CONFORT INTÉRIEUR</b> •Pommeau de levier de vitesses en aluminium teinté noir pour transmission manuelle / Pommeau de levier de vitesses en Sensico® pour transmission PowerShift •Pommeau de levier de vitesses avec surpiqûres rouges •Pédalier aluminium •Plaques de seuil de porte aluminium avec logo •Sièges avant en tissu avec surpiqûres rouges	<b>CONFORT INTÉRIEUR</b> •Pack Confort 1 - Hayon mains libres 2 - Rétroviseurs extérieurs électriques chauffants, rabattables électriquement avec répétiteur de clignotant intégré et éclairage d'approche 3 - Siège passager réglable en hauteur avec surpiqûres rouges 4 - Accès et démarrage mains libres 5 - Recharge smartphone sans fil •Sellerie mixte suédoise / vinyle noir avec surpiqûres rouges •Traitement acoustique du moteur (sur 1.0 EcoBoost 155 ch uniquement)	<b>CONFORT INTÉRIEUR</b> •Pommeau de levier de vitesses en cuir* •Plaques de seuil de porte aluminium avec logo ST •Sièges conducteur et passager à réglage manuel sur 6 voies et réglage lombaire sur 4 voies •Sièges avant chauffants •Sièges avant semi-baquet Ford Performance •Sellerie mixte ST en suédoise avec inserts Sensico® et surpiqûres rouges •Palettes au volant •Traitement acoustique du moteur •Pare-brise chauffant •Volant chauffant
	<b>SÉCURITÉ, INFODIVERTISSEMENT ET AIDES À LA CONDUITE</b> •Régulateur / Limiteur de vitesse •Modem 5G •Système d'infodivertissement SYNC 4 avec écran tactile 12" et commandes vocales, 2 ports USB, navigation, Apple CarPlay et Android Auto, 6 haut-parleurs •Combiné d'instrumentation numérique 12,8" •Sélecteur de mode de conduite •Alerte de véhicule en approche •Système de surveillance de la pression des pneus (TPMS) •Allumage automatique des phares	<b>SÉCURITÉ ET AIDES À LA CONDUITE</b> •Suspension Sport <b>JANTES DE SÉRIE</b> •Jantes alliage 17" ST-Line	<b>SÉCURITÉ ET AIDES À LA CONDUITE</b> •Suspension Sport <b>JANTES DE SÉRIE</b> •Jantes alliage 17" ST-Line	<b>SÉCURITÉ ET AIDES À LA CONDUITE</b> •Système d'infodivertissement SYNC 4 avec audio B&O •Comprend l'écran tactile 12" et commandes vocales, 2 ports USB, navigation, Apple CarPlay et Android Auto, 10 haut-parleurs <b>JANTES DE SÉRIE</b> •Jantes alliage 18" ST-Line	<b>SÉCURITÉ ET AIDES À LA CONDUITE</b> •Assistant de maintien dans la voie avec aide au centrage dans la voie •Régulateur de vitesse adaptatif avec limiteur de vitesse intelligent •Alarme périmétrique •Suspensions ST •Capteurs de stationnement avant •Caméra 360°
	<b>JANTES DE SÉRIE</b> •Jantes alliage 17" Titanium	<b>JANTES DE SÉRIE</b> •Jantes alliage 17" Titanium			<b>JANTES DE SÉRIE</b> •Jantes alliage Performance 19" Finition Magnetite non usinée (pneus 225/40 R19 93H)

\*Retrouvez sur [www.ford.fr](http://www.ford.fr) plus d'informations sur le cuir utilisé dans nos véhicules.

Sensico est un matériau artificiel de qualité premium reconstituant l'apparence et la texture du cuir.



# Nouveau Ford Puma®



Tarif maximum TTC au 03/12/2024 (2025.50MY) - Type 03-24

## OPTIONS

DÉSIGNATION	TITANIUM	TITANIUM BUSINESS	ST-LINE	ST-LINE X	ST
Pneus toutes saisons Inclut Jantes alliage 17" ST-Line sur ST-Line X	300 €	300 €	300 €	100 €	-
Jantes alliage 19" pour pneus 225/40 R19 93H	-	-	1 000 €	600 €	-
Projecteurs Matrix LED avec éclairage intelligent	950 €	950 €	950 €	950 €	■
Toit ouvrant panoramique	1 000 €	1 000 €	1 000 €	1 000 €	1 000 €
Crochets pour grille de séparation pour chien	50 €	50 €	50 €	50 €	50 €
Roue de secours galette <b>Option gratuite à sélectionner sur Titanium Business</b> La roue de secours est intégrée à la MegaBox®, le coffre passe ainsi à 422 litres	200 €	0 €	200 €	200 €	-
Pack extérieur noir Comprend le pavillon noir et les coques des rétroviseurs extérieurs noirs	600 €	600 €	600 €	600 €	600 €
Crochet d'attelage détachable	700 €	700 €	700 €	700 €	700 €

## PEINTURES MÉTALLISÉES

Premium Rouge Fantastic	■	■	■	■	■
Noir Agate	600 €	600 €	600 €	600 €	600 €
Gris Solar	600 €	600 €	600 €	600 €	600 €
Fashion Bleu Aqua	800 €	800 €	800 €	800 €	800 €

## PEINTURES NON MÉTALLISÉES

Gris Cactus	250 €	250 €	250 €	250 €	250 €
Blanc Glacier	250 €	250 €	250 €	250 €	250 €



## PACKS

### PACK HIVER

- Sièges avant chauffants
- Pare-brise dégivrant Quickclear®
- Volant chauffant

	TITANIUM	TITANIUM BUSINESS	ST-LINE	ST-LINE X	ST
PACK HIVER	500 €	500 €	500 €	500 €	■

### PACK ASSISTANCE AVANCÉE

- Régulateur adaptatif (intelligent sur PowerShift) avec assistant de maintien dans la voie (et centrage dans la voie avec fonction Stop & Go sur PowerShift) et lecture avancée des panneaux de signalisation
- Surveillance des angles morts avec alerte de véhicule en approche
- Caméra 360° et radars de stationnement avant
- Assistant pré-collision avec assistant de pré-collision aux intersections
- Assistant au freinage d'urgence en marche arrière
- Rétroviseurs extérieurs électriques, chauffants et rabattables électriquement avec éclairage d'approche et répétiteur de clignotant intégré

PACK ASSISTANCE AVANCÉE	1 200 €	0 €	1 200 €	1 200 €	■
-------------------------	---------	-----	---------	---------	---

**Option gratuite à sélectionner sur Titanium Business**

### PACK CONFORT

- Hayon mains libres
- Rétroviseurs extérieurs chauffants, rabattables électriquement avec répétiteur de clignotant intégré et éclairage d'approche
- Sièges avant avec support lombaire et siège passager réglable en hauteur
- Accès et démarrage mains libres
- Recharge smartphone sans fil

PACK CONFORT	750 €	0 €	750 €	■	■
--------------	-------	-----	-------	---	---

**Option gratuite à sélectionner sur Titanium Business**

### PACK PERFORMANCE

- Plaques de seuil de porte avant éclairées
- Pavillon noir
- Jantes Aluminium 19" finition ST
- Suspensions Sport raffermies
- Cache-moyeu de jante ST

PACK PERFORMANCE	-	-	-	-	1 200 €
------------------	---	---	---	---	---------

■ De série sur la finition.





## FINITIONS

### TITANIUM & TITANIUM BUSINESS



Tissu noir et gris avec surpiqûres grises, ciel de toit beige



**Jantes de série**  
Jantes alliage 17"  
Titanium

### ST-LINE



Tissu noir avec incrustations grises et surpiqûres rouges

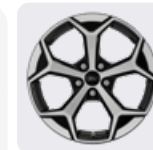

**Jantes de série**  
Jantes alliage 17"  
ST-Line



**Jantes optionnelles**  
Jantes alliage 19"  
ST-Line

### ST-LINE X



Sellerie mixte suédivine / vinyle noir avec surpiqûres rouges

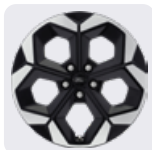

**Jantes de série**  
Jantes alliage 18"  
ST-Line X



**Jantes optionnelles**  
Jantes alliage 17"  
ST-Line avec pneus  
toutes saisons



**Jantes optionnelles**  
Jantes alliage 19"  
ST-Line

### ST



Sièges baquets AGR Ford Performance

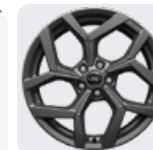

**Jantes de série**  
Jantes alliage 19" ST



**Jantes optionnelles**  
Jantes alliage 19"  
Pack Performance



## TEINTES EXTÉRIEURES

### TEINTES NON MÉTALLISÉES

En option : **250 €**



Gris Cactus



Blanc Glacier

### TEINTES MÉTALLISÉES

En option : **600 €**



Gris Solar



Noir Agate

### TEINTE MÉTALLISÉE FASHION

En option : **800 €**



Bleu Aqua

### TEINTE MÉTALLISÉE PREMIUM

De série



Rouge Fantastic

### PACK EXTÉRIEUR NOIR

En option : **600 €**



Avec Gris Cactus



Avec Gris Solar



Avec Bleu Aqua



Avec Rouge Fantastic

Le Pack extérieur comprend également les coques de rétroviseur noires



Avec Blanc Glacier  
Sur ST uniquement

## INFORMATIONS TECHNIQUES

MOTEUR	1.0 Hybrid 125 ch mHEV S&S	1.0 EcoBoost 125 ch mHEV PowerShift S&S	1.0 EcoBoost 155 ch mHEV PowerShift S&S	1.0 EcoBoost 170 ch mHEV PowerShift S&S
Cylindres (nombre / disposition / cylindrée)	3 / En ligne / 999 cm <sup>3</sup>			
Distribution	À chaîne avec tendeur hydraulique			
Injection	Injection directe à 5 points			
Soupapes	12			
Puissance max. (ch [kW])	125 [93]	125 [93]	155 [116]	170 [125]
Couple disponible (Nm sur plage régime tr/min)	170 @ 1 400 - 4 500	170 @ 1 400 - 4 500	190 @ 2 100 - 5 500	200 @ 2 000 - 5 500
Couple max. (Nm au régime tr/min)	170 @ 1 750	200 @ 1 750	240 @ 2 500	248 @ 3 000
Norme de dépollution	Euro 6d			
TRANSMISSION	2 roues motrices à l'avant			
Boîte de vitesses	Manuelle 6 vitesses	PowerShift (7 vitesses)		
UNITÉ ÉLECTRIQUE	11,5 kW			
Batterie	Lithium-ion 48V (8 Ah Li-ion) à refroidissement par air			

## DIRECTION, SUSPENSIONS, FREINS ET PNEUMATIQUES

Direction	Assistance électrique (EPS)	
Suspensions avant / arrière	<p>Jambes de force Mac Pherson indépendantes / Ressort hélicoïdal avec double tube absorbeur de choc (toutes finitions sauf ST)</p> <p>Jambes de force Mac Pherson indépendantes avec double tube absorbeur de choc / Ressort hélicoïdal avec barre anti-roulis (28 mm) et double tube absorbeur de choc (ST <b>sans</b> Pack Performance)</p> <p>Jambes de force Mac Pherson indépendantes avec double tube absorbeur de choc KW à réglage spécifique permettant 20% de raideur en plus et abaissé de 10 mm, barre anti-roulis 24,2 x 6 mm / Ressort hélicoïdal avec double tube absorbeur de choc KW à réglage spécifique permettant 20% de raideur en plus et abaissé de 10 mm (ST <b>avec</b> Pack Performance)</p>	
Freins avant / arrière	1.0 EcoBoost 125 ch et 155 ch	Disques / Tambours
	1.0 EcoBoost 170 ch	Disques / Disques
Taille des jantes et pneumatiques	Jantes 17" : 215/55 R17 Jantes 18" : 215/50 R18 Jantes 19" : 225/40 R19	





Tarif maximum TTC au 03/12/2024 (2025.50MY) - Type 03-24

## INFORMATIONS TECHNIQUES

DIMENSIONS ET CAPACITÉS		1.0 Hybrid 125 ch mHEV S&S	1.0 EcoBoost 125 ch mHEV PowerShift S&S	1.0 EcoBoost 155 ch mHEV PowerShift S&S	1.0 EcoBoost 170 ch mHEV PowerShift S&S
Longueur (mm)		4 186 (Titanium) / 4 207 (ST-Line)			4 226
Largeur (mm)	Avec rétroviseurs	1 930			
	Avec rétroviseurs rabattus	1 805			
Hauteur (mm)	Sans barres de toit et avec antenne requin	1 550 (Titanium) / 1 548 (ST-Line)			1 533
Rayon de braquage entre trottoirs (m)		10,4			
Volume du coffre* (Litres)	5 places (chargé jusqu'à la plage arrière)	456			
	2 places (chargé jusqu'au pavillon)	1 216			
Hauteur du coffre (mm)		865			
Empattement (mm)		2 588			
Porte-à-faux avant / arrière (mm)		Avant 1 567 (Titanium) / 1 562 (ST-Line) Arrière 1 526 (Titanium) / 1 521 (ST-Line)			
Capacité du réservoir (Litres)		42			
Poids à vide min. (kg)		1 241	1 293		1 325
Masse en ordre de marche min. (kg)		1 316	1 368	1 364	1 400
Poids max. supporté (kg)	Véhicule total	555			
	Barres de toit	50			25
Poids total en charge minimum (kg)		1 785	1 835		1 850
Charge tractable max. (freinée 12%) (kg)		1 100	900		
Charge tractable max. (non freinée) (kg)		640	665		

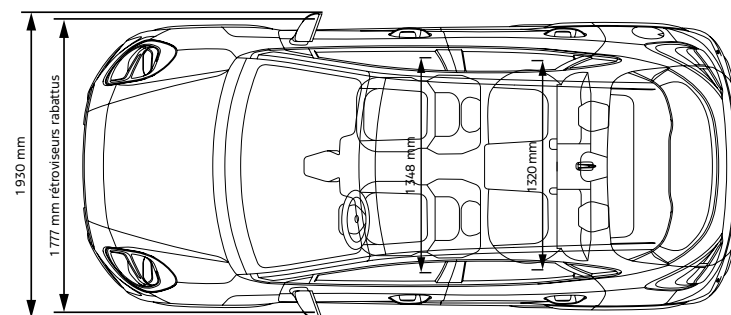
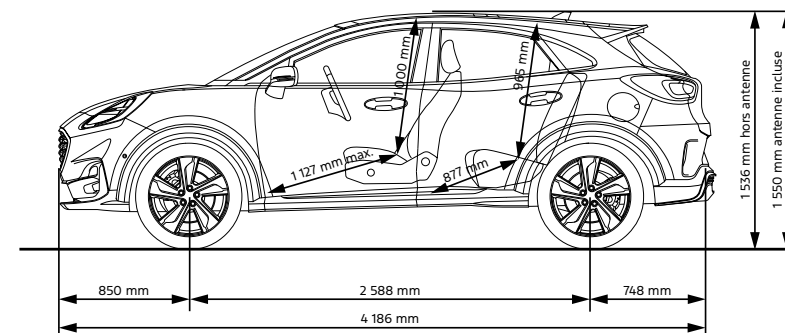
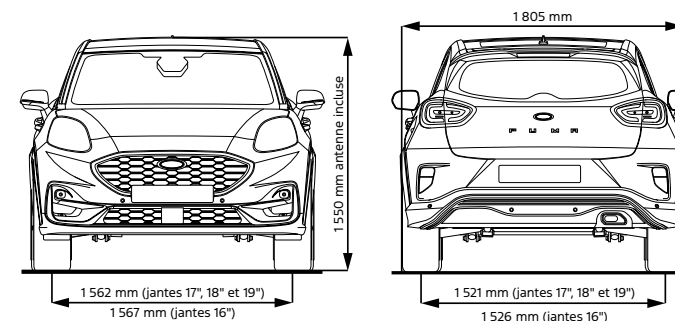

\* Avec le kit de réparation pneumatique.

## CONSOMMATIONS ET ÉMISSIONS DE CO<sub>2</sub> (WLTP)

### TITANIUM / TITANIUM BUSINESS

Pneus 215/55 R17  
Jantes alliage 17" Titanium (D2YBT)  
(Série)



Motorisation <b>Hybride</b>	Boîte de vitesses	PNEUS ECO			PNEUS TOUTES SAISONS		
		Rejets de CO <sub>2</sub> /km	CV	Consommation mixte (l/100 km)	Rejets de CO <sub>2</sub> /km	CV	Consommation mixte (l/100 km)
1.0 EcoBoost 125 ch mHEV S&S	Manuelle 6 vitesses	121	6	5,4	122	6	5,4
	PowerShift (DCT7)	129	6	5,7	130	6	5,7
1.0 EcoBoost 155 ch mHEV S&S	PowerShift (DCT7)	128	8	5,7	128	8	5,7

### ST-LINE

Pneus 215/55 R17 94H  
Jantes alliage 17" ST-Line (D2YLW)  
(Série)



Motorisation <b>Hybride</b>	Boîte de vitesses	PNEUS ECO			PNEUS TOUTES SAISONS		
		Rejets de CO <sub>2</sub> /km	CV	Consommation mixte (l/100 km)	Rejets de CO <sub>2</sub> /km	CV	Consommation mixte (l/100 km)
1.0 EcoBoost 125 ch mHEV S&S	Manuelle 6 vitesses	122	6	5,4	122	6	5,4
	PowerShift (DCT7)	130	6	5,8	130	6	5,7
1.0 EcoBoost 155 ch mHEV S&S	PowerShift (DCT7)	128	8	5,7	128	8	5,7

Pneus 225/40 R19 93H  
Jantes alliage 19" ST-Line (D2VCA)  
(Option)



Motorisation <b>Hybride</b>	Boîte de vitesses	PNEUS STANDARDS		
		Rejets de CO <sub>2</sub> /km	CV	Consommation mixte (l/100 km)
1.0 EcoBoost 125 ch mHEV S&S	Manuelle 6 vitesses	124	6	5,5
	PowerShift (DCT7)	132	6	5,8
1.0 EcoBoost 155 ch mHEV S&S	PowerShift (DCT7)	130	8	5,7





## CONSOMMATIONS ET ÉMISSIONS DE CO<sub>2</sub> (WLTP)

### ST-LINE X

Pneus 215/50 R18 92H  
Jantes alliage ST-Line 18" (D2ULG)  
(Série)

#### PNEUS ECO

Motorisation <b>Hybride</b>	Boîte de vitesses	Rejets de CO <sub>2</sub> /km	CV	PNEUS ECO	
				Rejets de CO <sub>2</sub> /km	Consommation mixte (l/100 km)
1.0 EcoBoost 125 ch mHEV S&S	Manuelle 6 vitesses	122	6	122	5,4
	PowerShift (DCT7)	130	6	130	5,8
1.0 EcoBoost 155 ch mHEV S&S	PowerShift (DCT7)	129	8	129	5,7

### ST

Pneus 225/40 R19  
Jantes alliage Performance 19" Finition Magnetite non usiné (D2VA3)  
(Série)

#### PNEUS STANDARDS

Motorisation <b>Hybride</b>	Boîte de vitesses	Rejets de CO <sub>2</sub> /km	CV	PNEUS STANDARDS	
				Rejets de CO <sub>2</sub> /km	Consommation mixte (l/100 km)
1.0 EcoBoost 170 ch mHEV S&S	Manuelle 6 vitesses	135	8	135	5,9
	PowerShift (DCT7)	135	8	135	5,9

Pneus 225/40 R19 93H  
Jantes alliage ST-Line 19" (D2VCA)  
(Option)

#### PNEUS STANDARDS

Motorisation <b>Hybride</b>	Boîte de vitesses	Rejets de CO <sub>2</sub> /km	CV	PNEUS STANDARDS	
				Rejets de CO <sub>2</sub> /km	Consommation mixte (l/100 km)
1.0 EcoBoost 125 ch mHEV S&S	Manuelle 6 vitesses	125	6	125	5,5
	PowerShift (DCT7)	133	6	133	5,9
1.0 EcoBoost 155 ch mHEV S&S	PowerShift (DCT7)	132	8	132	5,8

Pneus 225/40 R19  
Jantes alliage Performance 19" Performance (D2VBT)  
(Option)

#### PNEUS STANDARDS

Motorisation <b>Hybride</b>	Boîte de vitesses	Rejets de CO <sub>2</sub> /km	CV	PNEUS STANDARDS	
				Rejets de CO <sub>2</sub> /km	Consommation mixte (l/100 km)
1.0 EcoBoost 170 ch mHEV S&S	Manuelle 6 vitesses	135	8	135	5,9
	PowerShift (DCT7)	135	8	135	5,9

Pneus 215/55 R17 94H  
Jantes alliage 17" ST-Line (D2YLW)  
(Option)

#### PNEUS TOUTES SAISONS

Motorisation <b>Hybride</b>	Boîte de vitesses	Rejets de CO <sub>2</sub> /km	CV	PNEUS TOUTES SAISONS	
				Rejets de CO <sub>2</sub> /km	Consommation mixte (l/100 km)
1.0 EcoBoost 125 ch mHEV S&S	Manuelle 6 vitesses	125	6	125	5,5
	PowerShift (DCT7)	133	6	133	5,9
1.0 EcoBoost 155 ch mHEV S&S	PowerShift (DCT7)	131	8	131	5,8

Depuis le 1<sup>er</sup> septembre 2018, les véhicules légers neufs sont réceptionnés en Europe sur la base de la procédure d'essai harmonisée pour les véhicules légers (WLTP), procédure d'essai permettant de mesurer la consommation de carburant et les émissions de CO<sub>2</sub>, plus réaliste que la procédure NEDC précédemment utilisée. Pour plus d'informations, merci de contacter un Concessionnaire Ford. **Attention : Ces tableaux rapportent les données WLTP de manière indicative pour chacune des finitions de la gamme commandées sans options.**





**Illustrations, descriptions et spécifications.** Les informations contenues dans ce document étaient exactes au moment de sa conception. Soucieux de faire constamment évoluer ses produits, Ford se réserve toutefois le droit de modifier à tout moment les disponibilités, les spécifications, les couleurs et les prix des modèles et accessoires illustrés et décrits dans la présente publication. Pour obtenir les informations les plus récentes, adressez-vous à votre concessionnaire Ford.

FMC Automobiles SAS, 1 rue du 1<sup>er</sup> Mai, Immeuble Axe Seine, 92000 Nanterre. SIREN 425 127 362 RCS Nanterre.

Mise à jour : mars 2025.

Pensez à covoiturer. Au quotidien, prenez les transports en commun. Pour les trajets courts, privilégiez la marche ou le vélo.  
#SeDéplacerMoinsPolluer